

Prod.nr. 18 8000 00



Lees deze montagevoorschriften aandachtig. Bij verkeerde montage vervalt elke aanspraak op garantie.

MONTAGE

1. Steek het frame (A,B en C) ineen. De hoogte is regelbaar tussen 80 en 150 cm. Indien de gewenste hoogte minder dan 126 cm is, dan moeten de bovenste armen, zoveel als nodig, afgezaagd worden.
2. Maak de ondersteun (D) met de pennen (l) vast aan het frame.
3. Bepaal de positie van het frame op het voertuig. De zijkant van het frame moet minstens 60 cm van de rand afblijven. De nummerplaat en de lichten mogen niet afgedekt worden.
BELANGRIJK: Verzeker u vooraf ervan dat de ondergrond waarop het fietsenrek gemonteerd wordt, voldoende stevig is. Indien nodig versterken.
4. Monteer de bovensteunen (a) op 60 cm van elkaar, gemeten van midden tot midden. Voor een waterdichte montage, vul de geboorde gaten op met zuurvrije siliconepasta.
- 5-6. Hang het frame op en teken de positie van de ondersteun af op de wand. Let erop dat, onder de steun, voldoende ruimte vrij blijft voor het opklaprek.
7. Neem het frame terug af, demonteer de ondersteun en schuif de bevestigingsschroeven (b) met de boutplaatjes (m) erin.
8. Bepaal de positie van de schroeven en boor gaten Ø6,5 in de wand. Opgelet de afstand tussen de gekoppelde gaten bedraagt 50mm. Gebruik een tegenplaatje (f) als boorkaliber. Voor een waterdichte montage, vul de geboorde gaten op met zuurvrije siliconepasta.
9. Bevestig de ondersteun.
10. Kleef een rubberplaatje (v) in de ophanghaken en hang het frame aan de bovensteunen.
11. Maak het frame onderaan vast aan de ondersteun.
12. Span de T-verbinding aan met een draaimoment van 2 tot 3 Nm.
13. Draai de zelfborende schroef (g) in het T-stuk.
14. Maak het rek (E) vast aan het frame.
15. Steek de ladderriemen (u) op de schuifblokjes van de V-rails.
16. Maak de fietsklemmen (n en o) vast aan de dwarsbuis.

GEBRUIKSVOORSCHRIFTEN

OPENEN EN DICHTKLAPPEN VAN HET FIETSENREK

- Zorg bij het openen van het fietsenrek ervoor dat de klemmen onderaan goed rond de buis van het frame geklikt zijn.
- Klap bij niet-gebruik het fietsenrek omhoog. Klips de fietsenrekhouder (q) rond de buis van het fietsenrek en die van het frame, zodat het rek niet kan opeenvallen (fig. 17).

BEVESTIGEN VAN DE FIETSEN

- Plaats de fietsen in wisselende richting op het rek.
- Plaats de zwaarste fiets het dichtst tegen het voertuig en verdeel het gewicht over de verschillende rails.
- Indien nodig, kunnen de rails zijdelings verschoven worden door de moeren onderaan wat te lossen en ze, na het verschuiven, terug aan te spannen.
- Maak de wielen van de fiets vast met de ladderriemen (fig. 18).
- Maak elke fiets vast met een fietsklem. De klemmen zijn 360° draaibaar. Span de riem goed aan (fig. 19).

VEILIGHEIDSVOORSCHRIFTEN

- Maximum toegelaten belasting: 50 kg
- Bind de buitenste fiets met de bijgeleverde bindriem (p) vast aan het frame. Borg de gesp met een extra knoop (fig.20).
- Rijgedrag aanpassen aan de belasting, vooral in bochten en op oneffen wegen.
- Kijk na enkele kilometers of het frame nog goed vasthangt aan het voertuig, of het fietsenrek nog goed bevestigd is aan het frame en of de fietsen nog goed vast staan op het rek. Herhaal deze controle na een langere periode.

OPTIES

- Derde rail kit, art.nr. 60 0050 00.
- Kabelslot voor fietsklem (fig. 21), art.nr. 60 0041 00.



Lisez ces notices attentivement. Un montage ou emploi fautif annule toutes les clauses de garantie.

MONTAGE

1. Assemblez la base (A, B et C). La hauteur est réglable entre 80 et 150 cm. Si la hauteur désirée est inférieure à 126 cm, il faut couper la partie supérieure autant qu'il faut.
2. Attachez le support inférieur (D) à la base à l'aide des goupilles (l).
3. Déterminez la position de la base sur le véhicule. Le côté de la base doit venir au moins à 60 cm du côté de la voiture. Ne cachez pas la plaque d'immatriculation ni les feux.
IMPORTANT : Assurez-vous d'abord que la surface sur laquelle le porte-vélos doit être fixé soit suffisamment rigide. Sinon, veuillez la renforcer.
4. Montez les supports supérieurs (a) à 60 cm l'un de l'autre mesuré de centre à centre. Afin d'obtenir un montage étanche à l'eau, utilisez un épâte de silicone sans acide pour remplir les trous percés.
- 5-6. Pendez la base au supports et marquez la position du support inférieur sur le paroi. Faites attention à ce qu'il reste, en dessous du support, assez d'espace libre pour le support-vélos.
7. Enlevez la base, démontez le support inférieur et glissez les boulons de fixations (b) avec les plaques de boulons (m) dans le support.
8. Déterminez la position des boulons et percez des trous Ø6,5 dans le paroi. Attention la distance entre les deux trous couplés porte 50mm. Employez une contreplaque (f) comme calibre. Afin d'obtenir un montage étanche à l'eau, utilisez un épâte de silicone sans acide pour remplir les trous percés.
9. Fixez le support inférieur.
10. Collez une plaque en caoutchouc (v) dans les crochets et accrochez la base au supports supérieurs.
11. Fixez la base au support inférieur.
12. Serrez les raccords en forme de T avec une tension de 2 à 3 Nm.
13. Sécurisez le cadre avec les vis autoperçants (g).
14. Attachez le support-vélos (E) à la base.
15. Mettez les sangles à échelle (u) sur les pièces coulissantes des rails.
16. Fixez les barres de fixation (n et o) au tube transversal.

INSTRUCTIONS D'EMPLOI

INSTRUCTIONS D'OUVERTURE ET DE FERMETURE

- Lors de l'ouverture du porte-vélos, veillez à ce que la partie arrière du support-vélos soit parfaitement clipsée.
- Lors de la fermeture installez la pince de blocage (q) qui maintient le support-vélos (fig. 17).

FIXATION DES VELOS

- Posez les vélos sur le support en sens alternatif.
- Placez le vélo le plus lourd près du véhicule.
- Si cela est nécessaire, les rails peuvent être déplacés latéralement. Deserrez d'abord les deux boulons et reserrez-les après le déplacement.
- Fixez les roues de vélo à l'aide des sangles (fig. 18).
- Fixez chaque vélo avec une barre de fixation. Une rotation de 360° des barres peut-être obtenue. Serrez bien la sangle (fig. 19).

INSTRUCTIONS DE SECURITE

- Capacité de charge maximum: 50 kg.
- Fixez le vélo, qui se trouve le plus à l'extérieur, à la base à l'aide d'une sangle livrée d'origine (p). Sécurisez la boucle avec un nœud supplémentaire. Voir fig. 20.
- Conduisez prudemment dans les tournants et sur les routes en mauvais état.
- Après un certain kilométrage, vérifiez le montage. Contrôlez l'installation au niveau des supports, vérifiez si le support-vélos est encore bien fixé à la base et si les vélos sont encore bien attachés au porte-vélos. A la longue, refaites ce contrôle.

OPTIONS

- Kit troisième rail (3rd rail kit), art.nr. 60 0050 00.
- Serrure à câble pour barre de fixation (fig. 21), art.nr. 60 0041 00.



Lesen Sie die Montageanleitung sorgfältig durch, da der Garantieanspruch bei unsachgemässer Montage erlischt.

MONTAGE

1. Stecken Sie die drei Teile des Grundrahmens (A,B und C) in einander. Die Höhe ist zwischen 80 und 150 cm einstellbar. Im Falle die gewünschte Höhe weniger als 126 cm ist, sägen Sie dann die oberen Befestigungsarme, so viel wie nötig, ab.
2. Befestigen Sie die untere Schiene (D) mit Hilfe der Stifte (l) am Grundrahmen.
3. Bestimmen Sie die Position des Fahrradträgers am Fahrzeug. Der Grundrahmen muss mindestens 60 cm Abstand zur Fahrzeugkante haben. Das Nummernschild sowie die Rückleuchten dürfen keinesfalls verdeckt werden.
WICHTIG: Versichern Sie sich vorab, dass der Rückwand an den Montagepunkten an denen Sie den Fahrradträger montieren wollen, stabil genug ist. Falls notwendig bitte entsprechend verstärken.
4. Befestigen Sie die oberen Haltepunkte (a) mit 60 cm Abstand, gemessen von Mitte zu Mitte. Verwenden Sie geeignete Dichtmasse oder Dichtband nach Herstellervorschrift.
- 5-6. Hängen Sie den Grundrahmen ein und markieren Sie die Position der unteren Befestigungsschiene. Achten Sie darauf dass, unter die Schiene genügend Platz frei ist für das aufklappbare Teil des Fahrradträgers.
7. Nehmen Sie den Grundrahmen wieder ab und demontieren Sie die untere Schiene. Schieben sie die Befestigungsschrauben (b) mit den Rechteckplatten (m) in die Nut.
8. Bestimmen Sie die Position der Schrauben und bohren Sie ein Loch Ø6,5 mm in die Rückwand. Der Abstand zwischen beiden Löchern muss 50 mm betragen. Nutzen Sie die Gegenplatte (f) als Bohrschablone.
9. Befestigen Sie die untere Montageschiene. Verwenden Sie geeignete Dichtmasse oder Dichtband nach Herstellervorschrift.
10. Kleben Sie Gummipatte (v) auf den Haken und hängen Sie den Grundrahmen ein.

11. Sichern Sie den Grundrahmen in der unteren Befestigungsschiene.
12. Ziehen Sie die Schrauben der T-Verbindung fest mit ein Drehmoment von 2 bis 3 Nm.
13. Sichern Sie den Grundrahmen mit der selbstbohrenden Schraube (g).
14. Verbinden Sie den Schienenbügel (E) mit dem Grundrahmen.
15. Clipsen Sie die Leitergummis (u) auf die Schiebstücke an der V-Schiene.
21. Befestigen Sie die Abstandshalter (n und o) am Querrohr.

GEBRAUCHSVORSCHRIFTEN

ÖFFNEN UND ZUKLAPPEN DES FAHRRADTRÄGERS

- Achten Sie bei Benutzung des Fahrradträgers darauf, dass die Klemmen gut auf dem Rohr des Rahmens einrasten.
- Wenn der Fahrradträger hochgeklappt ist, müssen die Rohre des Schienenbügels und des Rahmens mit den Doppel-Klammern (q) zusammengehalten werden, um ein Aufklappen des Trägers zu verhindern (Bild 17).

BEFESTIGUNG DER FAHRRÄDER

- Die Fahrräder in wechselnden Richtungen auf den Träger stellen.
- Das schwerste Fahrrad sollte auf der Schiene befestigt werden, die sich am direkt an der Fahrzeugrückwand befindet.
- Falls nötig, können die Schienen seitlich verschoben werden. Sie lösen die Muttern, verschieben die Schienen in die gewünschte Position und ziehen die Muttern wieder an.
- Befestigen Sie die Reifen mit den Riemen (Bild 18).
- Jedes Fahrrad mit einem Abstandshalter versehen; die Klemmen sind bis zu 360° drehbar. Spannen Sie die Riemen gut an (Bild 19).
Achtung: Die Abstandshalter dienen nur zum Halten der Räder, nicht zur Befestigung.

SICHERHEITSVORSCHRIFTEN

- Maximale zugelassene Beladung: 50 kg.
- Binden Sie das äussere Rad mit einem mitgelieferten Gurt (p) am Rahmen fest. Sichern Sie die Schnalle mit einem zusätzlichen Knoten (Bild 20).
- Passen Sie Ihr Fahrverhalten der Beladung an, vor allem in Kurven und auf unebener Fahrbahn !
- Erstmals nach kurzer Fahrstrecke und später in angemessenen Zeitabständen die Montage erneut kontrollieren! Achten Sie auf folgende Punkte: die Befestigung des Grundrahmens am Fahrzeug, des Trägers am Rahmen und der Fahrräder auf dem Träger.

SONDERZUBEHÖR :

- Set Dritte V-Schiene. Mit diesem Set machen Sie aus einem Thule 2-BIKES einen Träger für 3 Fahrräder, Art.-Nr.: 60 0050 00.
- Kabelschloss für Abstandshalter (Fig. 21), Art.-Nr.: 60 0041 00.



Read these instructions carefully. No guarantee will be allowed for wrong installation.

INSTALLATION

1. Assemble the frame (A, B and C). The height is adjustable between 80 and 150 cm. If the desired height is less than 126cm, the upper arms have to be sawed off as much as needed.
2. Attach the lower mounting profile (D) with the pins (l) to the frame.

3. Determine the position of the frame on the vehicle. The outer edge of the frame must be at least 60 cm from the vehicle side. Do not cover the number plate or the lights.

IMPORTANT: Firstly check that the wall - where the bike carrier is to be placed - is solid. If not, please reinforce.

4. Fix the wall hooks (a) at 60 cm from each other, measured from centre to centre. In order to get a waterproof installation, fill the holes made in the vehicle with an acid free silicone paste.
- 5-6. Hang the frame onto the wall hooks and mark the position of the lower mounting profile (D) on the wall. Pay attention to leave under the profile, free space for the rack.
7. Take away the frame, take off the lower mounting profile and slide in the fixation screws (b) with the single bolt plates (m).
8. Determine the position of the screws and drill 6.5mm dia holes in the wall. Remark - the distance between the coupled holes is 50mm. Use a counter plate (f) as drill pattern. In order to get a waterproof installation, fill the holes made in the vehicle with an acid free silicone paste.
9. Fix the lower mounting profile to the wall.
10. Stick the rubberplates (v) onto the hooks and hook on to the frame.
11. Fix the frame to the lower mounting profile.
12. Tighten the T-connections with a torque of 2 to 3 Nm.
13. Insert the self tapping screw (g) in the T-piece.
14. Mount the rack (E) onto the frame.
15. Put the ladder straps (u) on the gliding pieces of the V-rails.
16. Fix the bike holders (n and o) to the cross tube.

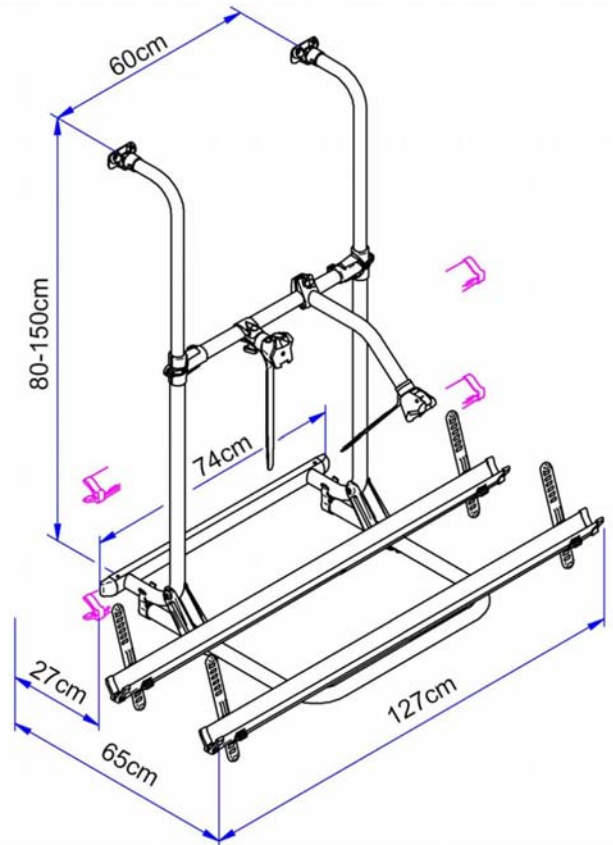

USER REGULATIONS

OPENING AND CLOSING OF THE BIKERACK

- Make sure, when opening the bike rack, the clamp has a grip on the underside of the frame.
- When in closed position, secure the bike rack with the rack holder (q) in order that it cannot fall open (fig. 17).

INSTALLATION OF THE BIKES

- Mount the bikes in alternate directions on the rack.
- Install the heaviest bike closest to the vehicle.
- If necessary, the rails can be moved sideways. Therefore, loose the bolts underneath first. Retighten the bolts after moving the rail.
- Fix the wheels of the bikes with the straps (fig. 18).
- Fix all bikes by using the bike holders supplied. The clamps can be rotated for 360°. Tighten the strap properly (fig. 19).

SAFETY REGULATIONS

- Maximum load capacity: 50 kg (110 lbs).
- Fix the outer bike to the frame by means of the included strap (p). Secure the buckle by tying an extra knot. See figure 20.
- Adapt driving style, especially on bends and uneven surfaces.
- Check after a few miles that the frame is still completely installed as it should be on the vehicle and also that the bike rack is secure on the base frame. Also check that the bikes are still secure. This should also be carried out at regular intervals.

OPTIONS:

- 3rd rail kit. art.nr. 60 0050 00.
- Cable lock for bike holder (fig. 21), art.nr. 60 0041 00.

