

Einbauanleitung:
SOG-Toilettenentlüftung Typ B für C 200
Vor dem Einbau bitte unbedingt durchlesen!

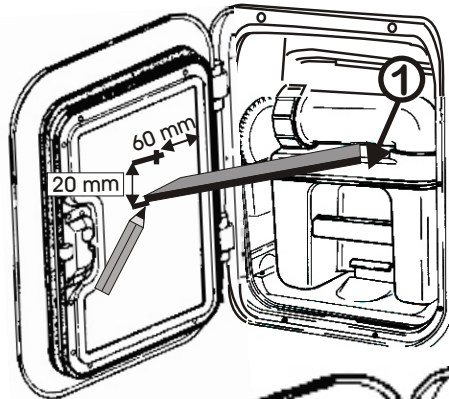
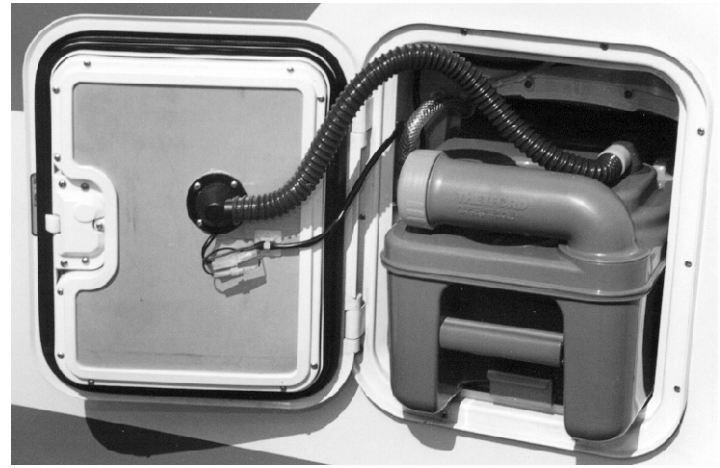

Lüfterbohrung festlegen.

Genauere Platzierung ist nur dann erforderlich, wenn der Fäkalitank wie auf der Zeichnung weit vorne im Servicefach sitzt um zu gewährleisten, dass die Serviceklappe korrekt schließt. Ist mehr Platz vorhanden, kann der Lüfter auch etwas höher platziert werden.

Zur genauen Platzierung legen Sie ein Lineal (Flachmaterial) auf den Fäkalitank (1) - Servicetür dann soweit schließen, dass sie am Lineal anliegt und den unteren Punkt mit dem Bleistift anzeichnen. Von diesem Punkt 20 mm nach oben und ca. 60 mm vom Innenrahmen zur Mitte hin gemessen anzeichnen. Das Loch mit einem Topfbohrer oder Lochfräse in die Tür bohren: 36-37 mm Durchmesser.

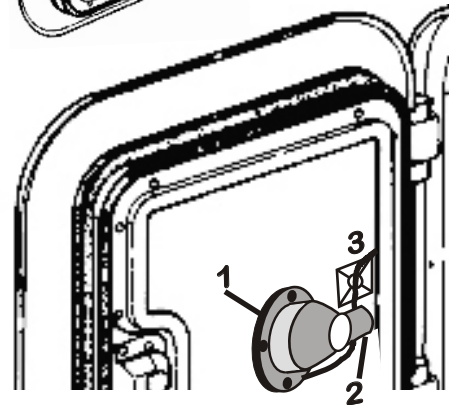

Einsetzen des Lüfters.

Da durch undichte Stellen Gerüche ins Servicefach und dann weiter ins Fahrzeug gelangen, ist die sorgfältige ABDICHTUNG wichtig:

Bohrloch mit Silikon ausschmieren; sollten sich an der Servicetür außen zwei Bleche übereinander befinden, so müssen diese am Bohrloch gut abgedichtet werden. Lüfter (1) einsetzen, Schlauchanschlusseite (2) muss immer in Richtung der Türscharniere zeigen. Lüfter mit den Schrauben 3,5 x 16 mm (4 Stück befestigen). Kabelsocket (3) 25 x 25 mm oberhalb des Lüfters anbringen (Zugentlastung).

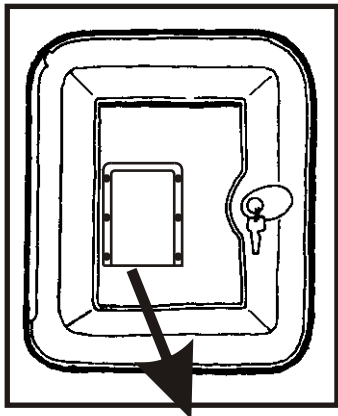

Anbringung des Filtergehäuses.

Das Filtergehäuse muss so angebracht werden, dass ca. die Hälfte der Lüfteraustrittsbohrung in die freie Filterkammer ragt, und die andere von der Filtermatte überdeckt wird.

ACHTUNG! Die Filtermatte darf die Lüfteraustrittsbohrung nicht komplett verschliessen.

Die Austrittsseite des Filtergehäuses muss somit nach unten zeigen. Schrauben, 3,5 x 16 VA ohne vorzubohren ins Alublech eindrehen und nur **handfest** anziehen.

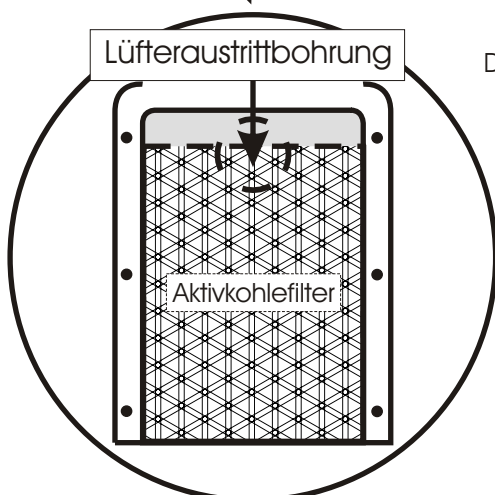

Der Filter sollte ca. 1 x im Jahr (je nach Beanspruchung) gewechselt werden.

Überdruckventil durch Sog-Anschlussgehäuse ersetzen

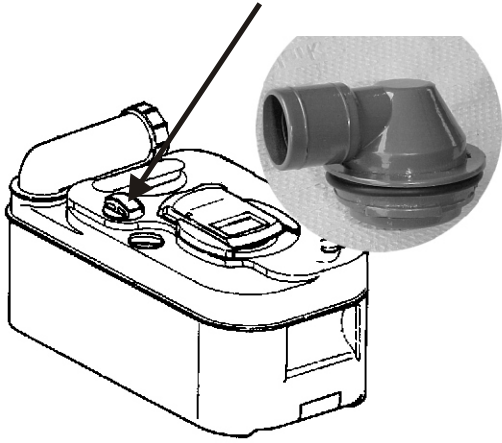

Herausnehmen des Ventils:

Durch Verdrehen gegen den Uhrzeigersinn bis Anschlag - dann ca. einen Millimeter zurückdrehen ---unter gleichzeitigem Hochziehen das Ventil entnehmen. Sog-Anschlussgehäuse einsetzen, und im Uhrzeigersinn bis Anschlag, und im Uhrzeigersinn zurückdrehen.



Demontieren Sie die Schieberknaufführung

Durch Herausdrehen der 4 Schrauben 1

Unbearbeitet

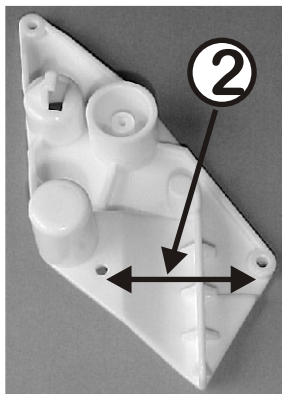

Schieberknaufführung ohne Außenentlüftung

Damit sich die Cassette einschieben lässt, muss die Schieberknaufführung gekürzt werden. Mit einer Säge parallel von Befestigungsloch zu Befestigungsloch absägen 2. Steg 3 mit Seitenschneider abschneiden und mit Messer begradigen.

Bearbeitet

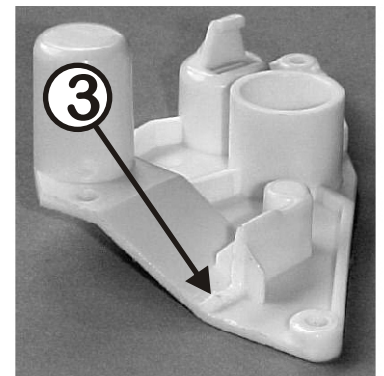

Unbearbeitet

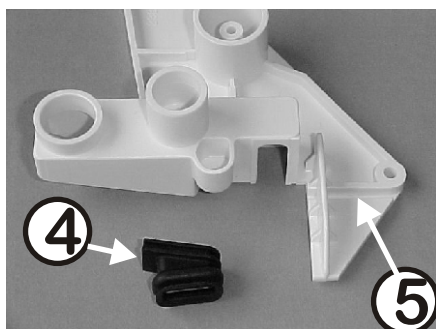

Schieberknaufführung mit Außenentlüftung

Damit sich die Cassette einschieben lässt muss die Schieberknaufführung gekürzt werden. Gummimembrane 4 entnehmen. Mit einer Säge parallel der Vertiefung verlaufend absägen 5. Steg 6 mit einem Messer abschneiden.

Bearbeitet

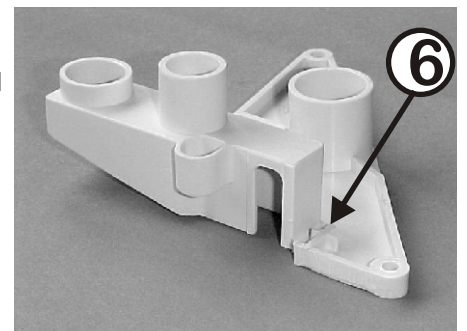

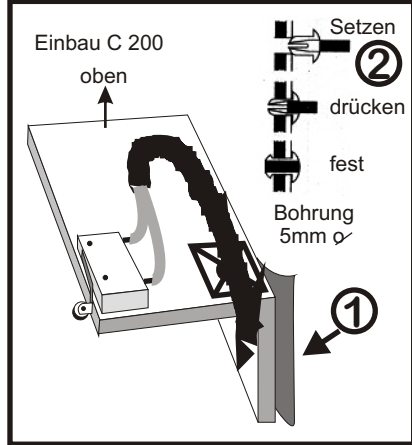

Elektroinstallation:

Einkleben des Aluminiumwinkels

- vor dem Einkleben die Klebefläche an der Kunststoffwand mit Alkohol reinigen. Der mit der Klebefolie versehene Schenkel muss nach unten zeigend eingeklebt werden.

Der Aluminiumwinkel muss mit der Spreizniete (2) zusätzlich gesichert werden, hierbei das 5mm - Loch vom Servicefach aus aufbohren und vom Waschausraum aus Niete (2) durchstecken und Stift eindrücken.

Zum Einkleben des Aluwinkels mit Microschalter Klebefolienschutz(1) abziehen.

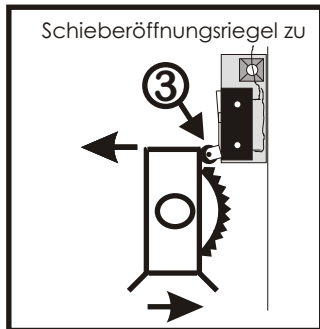

Der Aluminiumwinkel muss so eingeklebt werden, dass die Gleitrolle(3) des Microschalters genau an der hinteren Kante des Schieberöffnungsriegels anliegt.

HINWEIS: Bei gedrücktem Schalter ist die Stromzufuhr unterbrochen, so dass nur bei geöffnetem Schieber der Lüfter eingeschaltet wird.

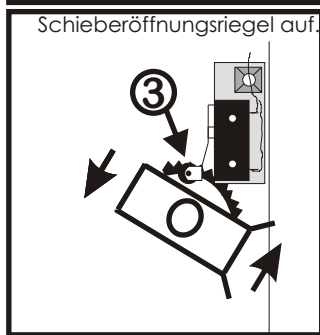

Kabelbaumverlegung:

- Kabelbaum auf die benötigte Länge kürzen und mit den mitgelieferten Kabelbindern und Selbstklebesockeln befestigen.

Im Servicefach vorne links befindet sich "plus" und "minus" - zu erkennen an den Farben braun und blau. In der Regel liegt auf braun "plus" und auf blau "Masse". (jedoch Polarität überprüfen)

Kabel mit den mitgelieferten Abzweigverbindern (rot) anschließen, rotes Kabel vom Kabelbaum auf "braun" schwarzes Kabel vom Kabelbaum auf "blau" anklemmen.

Funktionstest - Überprüfung Stromanschluss

- Lüfter durch Öffnen des Schieberöffnungsriegels im Fahrzeug einschalten. Lüfter müsste jetzt laufen - bei Nichtfunktion bitte überprüfen ob 12V Bordnetz eingeschaltet ist.

Bei verschiedenen Fahrzeugtypen ist die Toilette am Stromkreis der Druckwasserpumpe angeschlossen - bitte Wasserpumpe einschalten.

Ist weiterhin noch keine Lüfterfunktion erreicht, Polarität überprüfen, da der Lüfter mit einem Verpolungsschutz versehen ist und nur bei korrekter Zuordnung von "plus" und "minus" laufen kann.

Anpassen des Abluftschlauches

- Schlauch in den Fäkaltankanschluss einstecken und auf die benötigte Länge kürzen (darf nicht zu lang sein).

- Anschließend wieder aus dem Anschlusswinkel rausziehen und Schlauch entgegen Uhrzeigersinn auf den Lüftergehäuseanschluss drehen.

Schlauch darf nicht mit Kabelschelle oder ähnlichen Befestigungsschellen befestigt werden, da in diesem Fall das Lüftergehäuse zerstört wird.

Servicetür schließen und darauf achten, dass der Schlauch sich sauber einlegt und kein Siphon bildet.

- Beim Entleeren wird der Schlauch am 90° Winkel von der Cassette getrennt!

Sollte nach einiger Zeit beim Trennen der Schlauchkupplung eine Schwergängigkeit auftreten, bitte diese Kunststoffteile mit Silikon Spray einsprühen - ebenso den Verschlussstopfen.

Dadurch wird eine Verschleißminderung herbeigeführt und gleichzeitig die Gleitfähigkeit bewahrt.

